

クイックスタート (簡単設定) ガイド

はじめに

下記の手順に従ってMailFountainの設定を行って下さい。

ルーターモードでのMailFountainのインストール準備

ケーブルモデムサービス (光ファイバー) をご利用の場合: MailFountainの設定を行う前に、これから設定するコンピュータが、ケーブル (光ファイバー) によるインターネット接続の設定が既に行われているコンピュータであることを確認して下さい。

ADSLサービスをご利用の場合: MailFountainの設定を完了するためには、ADSLログイン名/電子メールアドレス、パスワードなどの情報が必要となります場合があります。しかし、一部のインターネットサービスプロバイダ(ISP)は、接続にログイン名やパスワードなどを必要としない場合もあります。こうしたデータは、ISPより提供されます。ご不明の場合は、接続に当ってID/パスワードが必要かどうか、ご利用のISPにお問い合わせ下さい。

MailFountainの接続

1. MailFountain、コンピュータ、モデムをケーブルで接続します。

- コンピュータの電源をオフにします。
- モデムまたはブロードバンド接続機器の電源をオフにし、電源ケーブルはコンセントから外します。
- モデムまたはブロードバンド接続機器とコンピュータとを接続しているイーサネットケーブル (図中の緑色のケーブル) を探します。

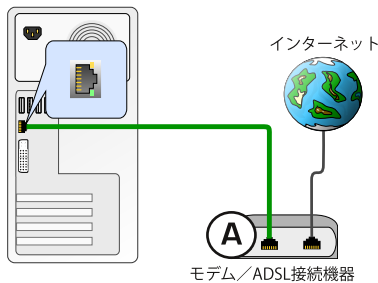

- ケーブルのモデム側の先端 (図中のA) だけを外します。

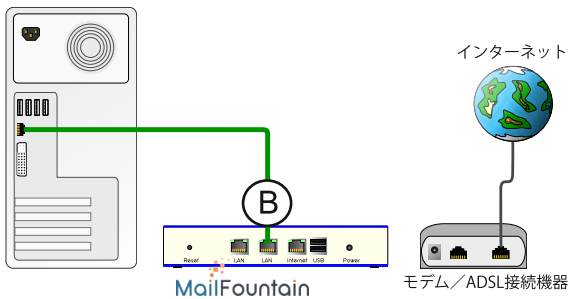

- コンピュータと接続されているイーサネットケーブル (図中の緑色のケーブル) を、MailFountainの左側のふたつのコネクタのいずれか (図中のB) に接続します。

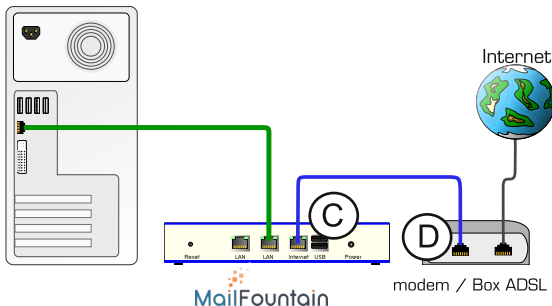

- MailFountain付属の青色ケーブルの片端をMailFountain本体にある3つのコネクタのうち、最も右よりのコネクタ (図中のC) に接続します。青色ケーブルのもう一方の端は、モデムのイーサネットポート (図中のD) に接続します。

2. ネットワークを正しい順序で再起動します。

警告: 下記の手順通りに実行しなかった場合、インターネットと接続できない場合があります。

- ブロードバンドモデムの電源ケーブルをコンセントに差し込み、モデムの電源をオンにして、2分間待ちます。
- MailFountainの電源ケーブルをコンセントに差し込み、MailFountainの電源をオンにして、1分間待ちます。
- コンピュータの電源をオンにします。

注: ADSLをご利用し、ISP提供ソフトウェアによりインターネットへログインしている場合、その

ソフトウェアを起動しないようにして下さい。Windows®をご利用であれば、Internet Explorer画面の「ツール」メニューから「インターネットオプション」を選択し、「接続」タブの中の「ダイヤルしない」を選んで設定する必要がある場合があります。

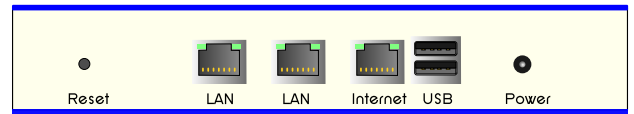

MailFountainの背面



MailFountainの前面

- 電源LED
- インターネットLED
- 自動更新パイロットランプ

MailFountainのインターネットアクセス設定

MailFountainを接続したコンピュータで、Firefox, Chrome, Safari, Internet Explorerなどのブラウザを起動し、ブラウザのアドレスバーに**192.168.1.1**と入力してください。



それでもMailFountainに接続できない場合は、コンピュータのネットワーク設定を確認して下さい。IPアドレスおよびDNSサーバーアドレスを自動的に取得するようにコンピュータが設定されていない必要があります。通常は、そのように設定されているはずですが。

スタートアップウィザード画面をよく読んで、指示通りに電子メールサーバーのスタートアップ (起動時) 設定を行って下さい。

スタートアップウィザードの設定画面で、各選択肢の横に付いている白色のクエスチョンマークが描かれた青いアイコンをクリックすると、それぞれの選択肢に関するより詳細な説明を表示させることができます。MailFountainのスタートアップ設定を行うための設定画面は全部で6ページあります。各画面に表示される説明を十分にお読み下さい。

注: スタートアップウィザードが自動的に表示されるのは、MailFountainの設定が完了していないときだけです。MailFountain設定後は、スタートアップウィザードは表示されませんが、いつでもMailFountainに接続して設定変更を行うことができます。その場合は、ブラウザを起動して、アドレスバーに192.168.1.1もしくはインストール時に設定したIPアドレスを入力します。その後、指示に従って、スタートアップ時に設定した管理者用のユーザー名とパスワードを入力します。管理者用のパスワードを忘れた場合は、保証書に記載されているセキュリティコードを入力することもできます。その場合には、新しいパスワードを入力していただき、そのままご利用いただくことができます。

